



No. d'homologation FIA/CIK: 279C/95/PCR

FEDERATION INTERNATIONALE DE L'AUTOMOBILE

COMMISSION INTERNATIONALE DE KARTING

FICHE D'HOMOLOGATION CARBURATEUR / CARBURETTOR

Constructeur	Manufacturer	P.C.R. S.R.L. ITALIA
Modèle, Type	Model, Type	A PAPILLON BUTTERFLY/PCR BF2
Catégorie	Category	INTERCONTINENTAL-A INTERCONTINENTAL-A /JUNIOR
Durée de l'homologation	Validity of the Homologation	9 ANS - 9 YEARS
Nombre des pages	Number of pages	deux / two

Cette fiche d'homologation reproduit descriptions, illustrations et dimensions au moment de l'homologation CIK. Le constructeur a la possibilité de les modifier seulement dans les limites fixées par le règlement CIK en vigueur.

This homologation sheet reproduces descriptions, illustrations and dimensions at the moment of the CIK homologation. The manufacturer may modify them, but only within the limits fixed by the CIK regulations in force.

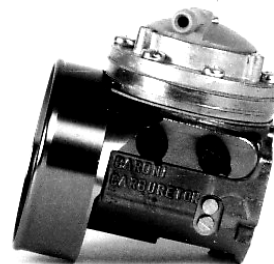

PHOTO
COTE ASPIRATION

PHOTO
INLET SIDE

PHOTO
COTE REGLAGE

PHOTO
ADJUSTING SIDE

Signature et tampon de l'ASN

Signature and stamp of the ASN

Signature et tampon de la FIA

Signature and stamp of the FIA

Copyright CIK: Toute reproduction doit être autorisée par la CIK

CIK-Copyright: Any reproduction must be authorized by the CIK.

VUE EN SECTION CONDUITE D'ASPIRATION

INLET TUNNEL SECTION VIEW

- (1) tolerance art.42 incl.
- (2) plus tolerance art.42
- (3) plus tolerance art.42

2 mm minimum

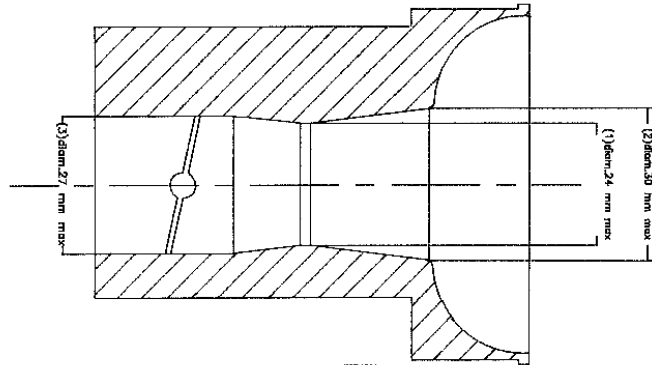

DESCRIPTION DU CARBURATEUR ET ESQUISSE DES PIÈCES

CARBURETTOR DESCRIPTION AND SCETCH OF PARTS

N R V SYSTEM

BY BARONI

